

YONGNUO 
DIGITAL

YN560-II

Bedienungsanleitung

Bitte lesen Sie alle Informationen in dieser Bedienungsanleitung sorgfältig durch! Bewahren Sie diese Bedienungsanleitung gut auf! Benutzen Sie das Gerät nach dieser Anleitung und nur in dem dafür bestimmten Zweck!



Deutsch

I. Sicherheitshinweise

- Das Blitzgerät ist ausschließlich zur Verwendung im fotografischen Bereich vorgesehen und zugelassen!
- In Umgebung von entflammbaren Gasen oder Flüssigkeiten (Benzin, Lösungsmittel etc.) darf das Blitzgerät keinesfalls ausgelöst werden! **EXPLOSIONSGEFAHR!**
- Fahrzeugführer niemals während der Fahrt mit einem Blitzgerät fotografieren. Durch die Blendung kann der Fahrer einen Unfall verursachen!
- Lösen Sie in unmittelbarer Nähe der Augen keinesfalls einen Blitz aus!
Eine Blitzlicht direkt vor den Augen von Personen und Tieren kann zur Netzhautschädigung führen und schwere Sehstörungen verursachen - bis hin zur Blindheit!
- Nur die in der Bedienungsanleitung bezeichneten und zugelassene Stromquellen verwenden!
- Batterien/Akkus nicht übermäßiger Wärme wie Sonnenschein, Feuer oder dergleichen aussetzen!
- Verbrauchten Akku nicht ins Feuer werfen!
- Aus verbrauchten Batterien kann Lauge austreten, was zur Beschädigung der Kontakte führt.
Verbrauchte Batterien deshalb immer aus dem Gerät entnehmen.
- Trockenbatterien dürfen nicht geladen werden.
- Blitz- und Ladegerät nicht Tropf- und Spritzwasser aussetzen!
- Schützen Sie Ihr Blitzgerät vor großer Hitze und hoher Luftfeuchtigkeit! Blitzgerät nicht im Handschuhfach des Autos aufbewahren!
- Beim Auslösen eines Blitzes darf sich kein lichtundurchlässiges Material unmittelbar vor oder direkt auf der Reflektorscheibe befinden. Die Reflektorscheibe darf nicht verunreinigt sein. Bei Nichtbeachtung kann es, durch die hohe Energie des Blitzlichtes, zu Verbrennungen des Materials bzw. der Reflektorscheibe führen.

II. Funktionen

- **2,4 GHz**

Der Yongnuo 560 III besitzt für den Slave – Betrieb einen integrierten 2,4GHz Empfänger,

- **Komplette Unterstützung von RF602/RF 603 Empfänger/Sender**

in Verbindung mit einem RF 602 oder dem neueren RF 603 Empfänger/Sender ist es ein Blitzsystem im 2.4Ghz Band mit insgesamt 16 über einen 4-fach DIP-Schalter codierbaren Gruppen.

- **Großflächiges LCD-Display**

Die Blitzfunktionen können direkt am Display überprüft und eingestellt werden

- **Elektrische Zoomsteuerung von 24 – 105 mm**

Die eingebaute Zoomreflektor, lässt sich in der Brennweite von 24 – 105mm über die [ZOOM] Taste am Blitzgerät variieren.

- **LZ58 bei ISO 100, 105 mm Brennweite**

Der YN560EX III gehört zu den Speedlite mit hoher Leistungsstärke und unterstützt M, Multi Funktionen.

- **Unterstützt verschiedene Auslöse Varianten**

Das Blitzgerät kann direkt über den Blitzschuh der Kamera und als Slave Blitzgerät in den Modi S1, S2 ausgelöst werden.

Das Blitzgerät fungiert zudem für andere Geräte als Master Steuerungseinheit.

- **Elektrische Zoomsteuerung von 24 – 105mm**

Die eingebaute Zoomreflektor, lässt sich in der Brennweite von 24 – 105mm über die "Zoom" Taste am Blitzgerät variieren.

- **Anschlussbuchse für für externen Batteriepack**

YN560-III besitzt eine Buchse für einen externen Batteriepack, um die Verfügbarkeit von Blitzten deutlich zu erhöhen.

- **Kabellose Fernauslösung**

Über die kabellose Auslösefunktion in den Modi SC/SnS1/S2 kann der YN568EX II bis zu 15m im freien ausgelöst werden.

- **Blitzbereitschaftsmodus**

Wenn der Blitzbereitschaftsmodus aktiviert ist, werden über Töne verschiedene Zustände des Systemblitzgerätes signalisiert, sodass Sie sich voll auf das Fotografieren konzentrieren können (Der Ton kann abgeschaltet werden).

- **Ausgestattet mit 2,5mm Syncro Buchse**

Der YN568EX II ist mit einer 2,5 mm Synchronbuchse ausgestattet, die es Ihnen erlaubt das Systemblitzgerät einfach über ein Synchronkabel mit Ihrer Kamera auszulösen.

- **Schnelle Wiederaufladezeit**

Die Wiederaufladezeit bei voller Leistungsabgabe beträgt nur drei Sekunden.

Selbst bei schwächeren Batterien beträgt die Wiederaufladezeit nur 4 - 5 Sekunden.

- **Erweiterte Einstellungsmöglichkeiten**



Durch die erweiterten Einstellungsmöglichkeiten können Sie Ihren YN560EX III auf Ihre eigenen Bedürfnisse anpassen.

- **Automatische Speicherung Ihrer Einstellungen**

Die eingestellten Aufnahmeeinstellungen können automatisch gespeichert werden, um diese bequem weiter nutzen zu können.

III. Schnellstart

Wenn Sie nicht viel Zeit haben um die gesamte Bedienungsanleitung zu lesen, dann empfehlen wir Ihnen, diesen Abschnitt zu lesen

1. Vermeiden Sie das exzessives Abblitzen bei maximaler Leistungsausgabe, da es die Standdauer Ihres Gerätes deutlich beeinträchtigen kann. Wird die Überhitzungsanzeige aktiv, muss das Gerät für mindestens drei Minuten abkühlen!
2. Sie können die jeweiligen Tasten unter Berücksichtigung der angezeigten Information auf dem LCD-Display betätigen, um die bestimmten Funktionen verwenden zu können.
3. Drücken Sie die [HOCH], [RUNTER], [LINKS] und [RECHTS] Tasten, um die Parameter des Speedlites schnell im aktuellen Modus anzupassen. Für die Einstellung einiger Parameter muss die [OK]-Taste in der Mitte mehrmals gedrückt werden.
4. Betätigen Sie die [/Wi-Fi] Taste, um den Kamerablitzmodus S1, S2 oder RX zu wechseln.
5. Um die verschiedenen Parameter im kabellosen Blitzbetrieb umzuschalten. Betätigen Sie kurz die [ZOOM] Taste, der ausgewählte Parameter blinkt nun und kann mit den [LINKS] und [RECHTS] Tasten verändert werden. Bestätigen Sie Ihre Auswahl durch die [SET] Taste.
6. Drücken Sie die Tasten [MODE] und [/Wi-Fi] gleichzeitig um die erweiterten Einstellungen einzuschalten. Im Bereich "Erweiterte Einstellungen" auf Seite 19 erfahren Sie mehr über die darin befindlichen Optionen.
7. In den erweiterten Einstellungen, unter der Option <rF > kann mit den [LINKS] und [RECHTS] Tasten zwischen den Transreivern 602 bzw 603 gewählt werden.
8. Dieses Produkt bietet M, Multi-Modus, durch drücken der [MODE]-Taste können Sie die Variante auswählen.



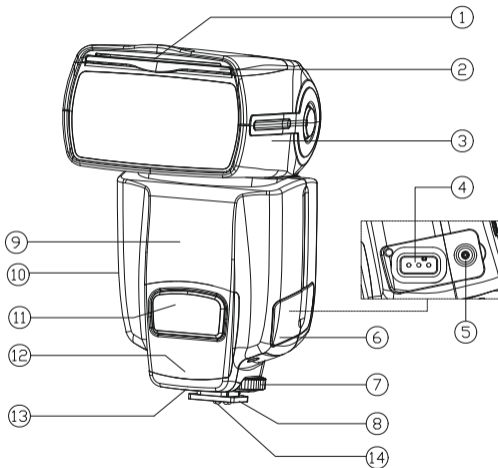

IV. Funktionsbeschreibung

(Lesen Sie dieses Kapitel sowie die gesamte Bedienungsanleitung aufmerksam durch, denn nur so lernen Sie, mit dem Gerät problemlos umzugehen.)

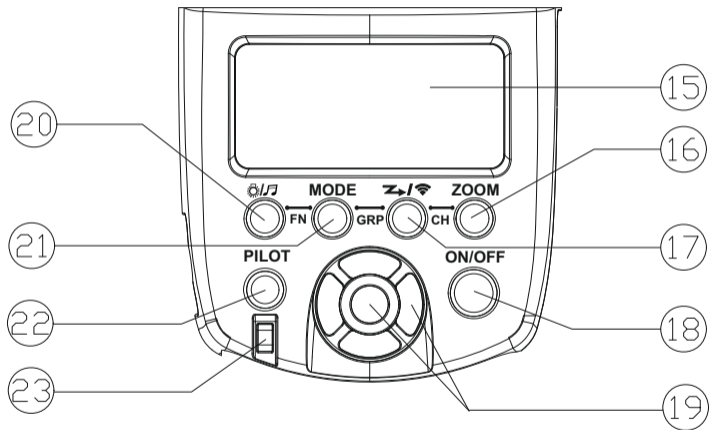
1. Reflektorkarte
2. Streulichtscheibe
3. Blitzkopf
4. Anschluss für externen Power Pack
5. PC Port (Eingang Blitzsynchron)
6. Kontaktabdeckung
7. Feststellschraube
8. Befestigungsfuß Empfänger Anzeige
9. 2,4 GHz Empfangsmodul
10. Batteriefachdeckel
11. Optischer Kontroll-Sensor
12. Slave Mode Indikator
13. Sound Port
14. Kontakte





15. **LCD Monitor:** Es zeigt den Status der Funktionseinstellungen an.
16. **[ZOOM] Taste:** Zoom Bereich des Reflektors einstellen (24, 28, 35, 50, 70, 80, 105mm).
durch kurzes drücken der [ZOOM] Taste können Sie die gewünschte Brennweite auswählen.
17. [ / ] **Taste:** Mit diese Taste können Sie den Blitzmodus auswählen S1, S2 oder RX.
18. **Netzschalter [ON/OFF]:** Drücken Sie die Taste für min. 2 Sekunden zum Ein-/Ausschalten
19. **Wipptastenkreuz/Set Taste:** Über die [LINKS] und [RECHTS] Taste können Sie die Belichtungskorrektur, Leistungsstärke, erweiterbare Optionen, Stroboskop Effekte etc. einstellen; über die [OBEN] und [UNTEN] Tasten können Sie je nach Modus Blitzbelichtungsreihen, genaue Helligkeitsanpassungen oder erweiterte Einstellungen am Gerät vornehmen.
20. [ / ] **Taste:** Ein kurzes betätigen der Taste schaltet die Hintergrundbeleuchtung für das LCD-Display ein oder aus.
Halten Sie die Taste länger als 2 Sekunden gedrückt, schaltet sich der Ton für den Blitzbereitschaftsmodus ein bzw. aus.
21. **[Mode] Taste:** Wählen Sie durch drücken der Mode Taste die Modi TTL, M oder Multi aus
22. **[PILOT]:** Die rote Lampe signalisiert die vollständige Bereitschaft des Blitzgerätes; die grüne, dass sich das Blitzgerät im Ladevorgang befindet. Drücken Sie die [PILOT] Taste, lösen Sie ein Testblitz aus.

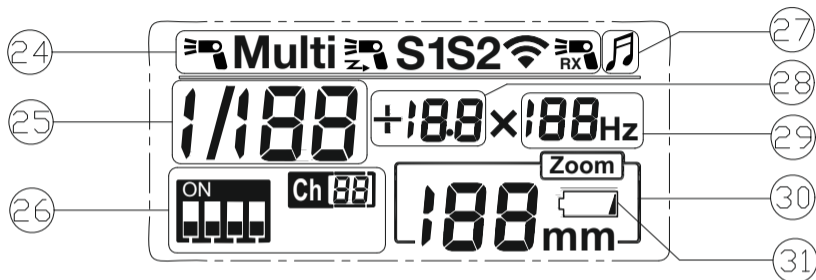

24 Modus-Anzeige

25 Belichtungsstufenanzeige

26 Kanalanzeige

27 Signaltonanzeige

28 Blitzfrequenzanzeige (Stroboskop)

29 Stroboskopische Blitzanzeige/Belichtungsstufen Feinanzeige

30 Brennweite (Blitzreflektorstellung)

31 Ladezustand-Anzeige

V. Funktionsbeschreibung

1. Batterien einlegen

Zum Öffnen der Batteriefachabdeckung schieben Sie die Batteriefachabdeckung in Richtung des Richtungspfeiles. Setzen Sie die Batterien entsprechend der Polarität, wie im Inneren des Batterieschachts gekennzeichnet ein.

Schließen Sie die Batteriefachabdeckung in dem Sie diese entgegen die Richtung des Pfeils schieben.

Anmerkung: Bitte nutzen Sie vier standardisierte Batterien mit der Spezifikation AA. Legen Sie keine beschädigten, ausgelaufenen o. ä. Batterien ein, um Schäden und Kurzschlüsse am Gerät zu vermeiden!

2. Blitzgerät anbringen

Lösen Sie die Feststellschraube am Gerät.

Schieben Sie das Blitzgerät auf den Mittenkontaktschuh Ihrer Kamera, bis es stoppt. Ziehen Sie die Feststellschraube am Gerät fest (↻ Lock)

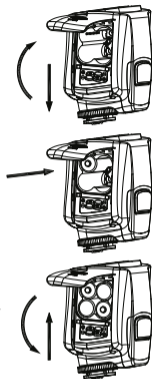

Zum Abnehmen des Blitzgerätes von der Kamera, lösen Sie die Feststellschraube am Blitzgerät und ziehen Sie den Blitz zu sich.



VI. Basis Funktionen

1. Basis Funktion

Tastenfunktionen

Taste	Funktion
[ON/OFF]	Drücken Sie die Taste für min. zwei Sekunden zum Ein-/Ausschalten. Es wird empfohlen, nach dem Ausschalten des YN560-III die Batterien zu entnehmen
[MODE]	Mit jedem erneuten Druck auf die Taste wechselt der Blitzmodus zwischen M/Multi
[]	Mit jedem erneuten Druck auf die Taste wechselt die Funktion zwischen S1, S2, RX.
[]	Ein kurzes betätigen der Taste schaltet die Displayhintergrundbeleuchtung ein oder aus. Halten Sie die Taste länger als zwei Sekunden gedrückt, schaltet sich der Signal-Ton ein.
Wipp/SET Tasten	Mit den Wipptasten [links], [rechts], [oben], [unten] können die verschiedenen Funktionen und Parameter eingestellt und mit der [OK] Taste bestätigt werden.
[ZOOM]	Mit der [ZOOM] - Taste kann der Reflektor im Blitzkopf auf folgende Brennweiten eingestellt werden 24, 28, 35, 50, 70, 80, 105 mm.
[PILOT]	Die rote Lampe signalisiert die vollständige Blitzbereitschaft, die grüne signalisiert den Aufladestand. Um einen Testblitz auszulösen, drücken Sie die [PILOT]-Taste.

Status der Ladeanzeige [PILOT]	Bedeutung	Bedienung
Die Anzeige leuchtet rot	Der YN650-III ist vollständig aufgeladen und	normal
Die Anzeige leuchtet grün	Die Blitzbereitschaft ist noch nicht voll aufgeladen	Wenn die grüne Anzeige zu lange leuchtet, Batterien wechseln
Die Anzeige blinkt rot	Der YN650-III ist im Schlafmodus	Bereitschafts-Modus durch drücken der Tasten [PILOT] oder [ON/OFF]

Status Signalton	Bedeutung	Bedienung
Tick, Tick	Der YN650-III ist gestartet/der Signalton ist aktiv/Der Standardblitz ist aktiv.	normal
Tick, Tick, Tick	Der Blitz ist im Aufladezustand	Warten bis der Blitz vollständig aufgeladen ist
schnelles kontinuierliches Ticken	Die Batterieladezustand ist zu schwach	Batterien wechseln
Tick langer Ton	Der YN650-III ist vollkommen aufgeladen	normal

2. Blitz ein-und ausschalten

Halten Sie die [ON/OFF]-STaste für zwei Sekunden gedrückt. Der Blitz schaltet sich ein.

Es wird empfohlen, die Batterien herauszunehmen, nachdem der Blitz ausgeschaltet wurde.

Wenn der Ladevorgang nicht nach 25 Sekunden abgeschlossen wurde, wird sich der Blitz automatisch ausschalten.

Der Ladezustand der Batterien ist nicht ausreichend. Sie müssen die Batterien wechseln.

Um den Blitz zu testen, drücken Sie bitte die [PILOT]-Taste.

Um das Blitzgerät abzuschalten, drücken Sie bitte den [ON/OFF]-Taste für zwei Sekunden.

3. M Modus

Im M-Modus können Sie die Belichtungsstufen durch drücken der [LINKS] [RECHTS] [HOCH] [RUNTER] und [OK] Tasten einstellen. Der Einstellungsbereich liegt bei 1/128 bis 1/1.

Es gibt acht Belichtungsstufen und jede Stufe hat vier Feinabstimmungsstufen.

Verwenden Sie die [HOCH] und [RUNTER] Tasten für die Feinabstimmung in den Belichtungswerten 0.3 und 0.2.

Stellen Sie die Belichtung ein, positionieren Sie Ihre Kamera und beginnen Sie Ihre Aufnahmen.

Der YN650-III wird synchron mit der Kamera ausgelöst.

4. MULTI Modus

Im MULTI Modus wird eine schnelle Serie von Blitzen abgefeuert. Dies kann nützlich sein, um viele Bilder eines bewegten Objekts in einem einzigen Foto einzufangen. Der YN650-III wird entsprechend der Belichtungsstärke, Blitzzeit und Blitzfrequenz eingestellt. Verwenden Sie die Tasten [LINKS] [RECHTS] und [OK] um die Belichtungsstufen 1/128-1/64-1/32-1/16-1/8-1/4 anzupassen. Der Bereich der Blitzzeiten liegt zwischen 1 und 100 (wenn die Blitzzeit als -- eingestellt wird, blitzt er entsprechend der Standardeinstellungen), der Blitzfrequenzbereich liegt ebenfalls zwischen 1 und 100.

Einstellungsmöglichkeiten: Drücken Sie [OK], um die Einstellungseinheiten auszuwählen und verwenden die [LINKS] [RECHTS] Tasten, um die Parameter festzulegen. Nachdem die Einstellungen abgeschlossen sind, drücken Sie [OK], um sie zu bestätigen.

Die Ladegeschwindigkeit des YN650-III ist bei unzureichender Batterieladung sehr langsam. Was eine erhöhte Blitzfrequenz verursachen kann. Bitte reduzieren Sie die Blitzfrequenz oder wechseln Sie die Batterien.

5. RX Slave Modus

Drücken Sie die [ZOOM/WIFI]. Taste so oft, bis der Rx slave flash Modus in der Anzeige aktiviert ist.

Der Slave Flash Modus wird im 2.4GHz Band übertragen.

Es werden die Transceiver YONGNUO RF-602, RF-603 unterstützt. Im erweiterten Modus ([ZOOM/WIFI] und [MODE] Taste gleichzeitig drücken) kann zwischen RF-602 und RF 603 (rF---) gewählt werden.

Um den Empfangskanal einzustellen drücken Sie gleichzeitig die [ZOOM/WIFI] und [ZOOM]-Taste.

Den bevorzugten Kanal (CH 1 - CH 16).kann mit der [RECHTS] oder [LINKS]-Taste gewählt werden.

Der YN560-III und die Transceiver RF-602, RF-603 müssen auf den gleichen Kanal eingestellt sein damit sie funktionieren.

6. S1/S2 Modus

Wenn Sie die Modus-Taste [MODE] drücken, wird der Blitz in den S1/S2 Modus wechseln. Diese zwei Modi sind geeignet für die Verwendung des YN650-III als kameraentfesseltes blitzen, um eine Vielfalt an Lichteffekten zu erzeugen. Sie sind außerdem geeignet für eine manuelle Blitzumgebung, beziehungsweise für eine TTL Blitzumgebung. Unter diesen zwei Modi stellt man die Belichtung genau wie im M Modus ein, d. h. durch Drücken der [LINKS] [RECHTS] [HOCH] und [RUNTER] Tasten. Wenn Sie den S1/S2 Modus verwenden, können Sie den Blitzkopf rotieren, um den drahtlosen Auslösesensor in Richtung ihres Hauptblitzes zu richten.

Wenn der Blitz im S1 Modus ist, wird er synchron mit dem Hauptblitz arbeiten. Der Hauptblitz sollte auf ‚manueller Blitz‘ eingestellt sein und das TTL Blitzsystem mit der Vorblitzfunktion und der Rote-Augen-Reduzierungsfunktion sollte nicht verwendet werden.

S2 Modus: Er wird auch „Vorblitzabbruch-Modus“ genannt. Dieser Modus funktioniert ähnlich wie der S1 Modus, aber er beachtet den Vorblitz, bzw die Rote-Augen-Reduzierungsfunktion nicht, die vom TTL Blitzsystem vorgegeben werden. Deshalb kann er den Hauptblitz im TTL Modus unterstützen. Besonders wenn der S1 Modus nicht richtig synchron mit dem internen Blitz auslöst, können Sie den S2 Modus versuchen. Die folgende Situation sollte vermieden werden, wenn der S1 Modus und der S2 Modus verwendet wird: Die Rote-Augen-Reduzierungsfunktion des Hauptlichtes wird verwendet; der Befehlsmodus (Nikon) oder Drahtlosmodus (Canon) des Hauptblitzes wird verwendet; ST-E2 wird als Blitzregler

7. Testblitz

Egal in welchem Modus Sie sich befinden, Sie können den Test-Knopf [PILOT] drücken, um den Blitz zu testen.

Wenn der Blitz getestet wird, verwendet der YN650-III eine passende Belichtungsstufe entsprechend den ausgewählten Belichtungsstärkeinstellungen.

8. Energiespar-Funktion

Um die Batterien in Ihrem YN560-III zu schonen, können Sie im Funktionsmenü die Energiespar-Funktion einschalten. Drücken Sie dazu die Tasten [MODE] und  gleichzeitig, um das Funktionsmenü aufzurufen. Wählen Sie über die [OBEN]/[UNTEN] Taste die Funktion "SL EP" aus und schalten Sie diesen über die [LINKS]/[RECHTS] Taste auf on. Folgenden Einstellungen können für den Energiesparmodus ausgewählt werden

Fn Option	Anwendungsbereich	Beschreibung
SL EP on/--	Alle Modis	Energiesparmodus ist ein/ausgeschaltet
SE oF 3 30/ 15 60/30 120/ -- 120	Kameraeinstellung	3 30/15 60/30 120: Schaltet nach 5/15/30 Minuten ohne Funktion in den Ruhezustand nach 30/60/120 Minuten schaltet das Gerät ab. --120: nur manuelles Ausschalten/Gerät schaltet sich nach 120 Minuten ab
Sd 30/60/120	S1/S2 Slave-Blitz-Modus	30/60/120: keine Ruhemodus, Gerät schaltet nach 30/60/120 Minuten ab.
Sd 5 30/ 15 60/30 120/ -- 120	RX Slave-Blitz-Modus	5 30/15 60/30 120: Schaltet nach 5/15/30 Minuten ohne Funktion in den Ruhezustand nach 30/60/120 Minuten schaltet das Gerät ab. --120: nur manuelles Ausschalten/Gerät schaltet sich nach 120 Minuten ab

9. Überhitzungsschutz

Falls der YN568 EX II in sehr kurzen Frequenzen ausgelöst wird, schaltet sich der integrierte Überhitzungsschutz ein und die Überhitzungsanzeige wird am Display erscheinen. Der YN568 EX II wird dabei gesperrt und lässt sich nicht mehr auslösen. Lassen Sie den Blitz in diesem Fall etwa 3 – 5 Minuten abkühlen. Versuchen Sie die Leistung des Blitzes auf 1/4 oder kleiner herunter zu regeln, um die Überhitzung zu vermeiden.

10. Zoomposition (Reflektorposition) manuell einstellen

Um die Brennweite manuell einzustellen drücken Sie die [ZOOM] Taste so oft bis die gewünschte Brennweite im Display angezeigt wird. Folgende Einstellungen sind möglich: 24/28/35/50/70/80/105 mm

11. Bedeutung der Tonsignale im Bereitschaftsmodus (Tonsignalbereitschaft an)

Status Signalton	Bedeutung	Bedienung
Tick, Tick	Der YN650-III ist gestartet/der Signalton ist aktiv/Der Standardblitz ist aktiv.	normal
Tick, Tick, Tick	Der Blitz ist im Aufladezustand	Warten bis der Blitz vollständig aufgeladen ist
schnelles kontinuierliches Ticken	Die Batterieladezustand ist zu schwach	Batterien wechseln
Tick langer Ton	Der YN650-III ist vollkommen aufgeladen	normal

12. PC Port (Eingang Blitzsynchron)

Nur als Eingang eines Blitzsynchronkabel zum Auslösen eines Blitzes.

13. Automatische Einstellungsspeicherung

Der YN560-III speichert Ihre aktuellen Einstellungen. Diese stehen Ihnen auch nach dem Ausschalten zur Verfügung.

VII. Erweiterte Einstellmöglichkeit

1. Multi-Blitz-Anwendung

Verwenden Sie den eingebauten oder aufmontierten Blitz als Hauptblitz.

Verteilen Sie die YN560-III-Blitze als Slave-Blitze in der Umgebung. Beim Einsatz in Innenräumen können die Funksignale durch die Wände reflektiert werden, demzufolge sollten die YN560-III-Blitze mehr Platz haben. Bevor Sie den YN560-III positionieren, testen Sie ob S1/S1 normal synchronisieren.

Stellen Sie keine Hindernisse zwischen den Hauptblitz und die Slavegeräte.

Hindernisse können die Übermittlung der Funksignale blockieren. Die weiteste Entfernung in Innenräumen liegt bei 25 Metern und im Freien bei 15 Metern.

Wenn Sie den Blitz im Freien verwenden, sollten Sie die folgenden Tipps

beachten: Das Drahtlosauslösefenster muss in Richtung des Hauptblitzes gerichtet sein und die direkte Sonneneinstrahlung sollte vermieden werden. Wenn die Empfehlungen mit Ihren gewünschten Vorstellungen des Lichteinfalls nicht übereinstimmen, drehen Sie den Blitzkopf in die entsprechende Richtung, um Ihren Aufnahmeerwartungen entgegen zukommen.

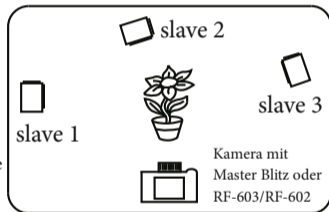

Der YN560-III ist nicht nur mit S1/S2-Slave-Blitzbetrieb, sondern auch RX Slave-Blitzbetrieb geeignet, kompatibel mit YONGNUO RF-602, RF-603. Bei der Verwendung von S1/S2-Slave-Blitzbetrieb, integriertes Blitzgerät oder der obere externe Blitz wird als Hauptblitz verwendet. Bei Verwendung von RX Slave-Blitzbetrieb, direkt zu verwenden RF-602, RF-603 löst auslösen, nur vereinbar [RF-602] oder [RF-603] Auslösende Methode in den Flash-Erweiterte Optionen Einstellungen YN560-III, und legen Sie Flash-und RF-602, RF -603 Sendeanschluss als den gleichen Kanal, kann dann Auslösen Flash durchgeführt werden.

2. Externes Power-Pack

Sie können an das YN650-III zusätzlich ein Power-Pack (SF-18C oder SF-17C) anschließen, um die Anzahl der möglichen Blitze zu erhöhen.

3. High-Speed-Serienaufnahmen

Der Blitz beherrscht die High-Speed-Serienbildfunktion.

Stellen Sie die Kamera in die Serienaufnahmen-Funktion um zu fotografieren.

Bitte beachten Sie: die Anzahl der Fotos, die möglich sind, Serienaufnahmen werden mit der eingestellten Ausgangsleistung belichtet.

Bitte benutzen Sie einen vollständig geladenen Akku.

4. Synchronisation auf den zweiten Verschlussvorhang

Das Blitzen auf den 2. Verschlussvorhang wird dazu genutzt, um einen Lichtschweif z. B. bei einem fahrenden Auto in der Nacht, bei längeren Belichtungszeiten in der korrekter Richtung darzustellen. Dabei synchronisiert der Blitz nicht auf den, wie üblicherweise 1. Verschlussvorhang, sondern auf den 2. kurz bevor dieser sich schließt. Die Synchronisation auf den 2. Verschlussvorhang entnehmen Sie dem Kamerahandbuch.

5. Benutzerdefinierte Einstellungen

Der YN560-III ist mit erweiterten Optionen und Funktionen ausgestattet. Sie können die Speedlite-Funktion, wie Sie benötigen werden einstellen. Die erweiterten Optionen werden Tastenkombination des Speedlite oder über das Kameramenü aktiviert. Einstellen des Speedlite: Drücken Sie gleichzeitig die Tasten [] und [**MODE**], nun können Sie die verschiedenen Optionen auswählen. Der LCD-Bildschirm zeigt die gewählte Funktion an, z. B. <SE oF 3 30> bedeutet, dass der YN568EX II automatisch nach drei Minuten Leerlauf in die Ruhefunktion schaltet und nach weiteren drei Minuten Leerlauf abschaltet.

Folgende benutzerdefinierte Einstellungen lassen sich durch gleichzeitiges betätigen der [] und [**MODE**] einstellen.

Fn No.:	01
SL EP on:	Automatische Abschaltung ist AN
SP EP - -:	Automatische Abschaltung ist AUS



SE oF 3 30/15 60/30 120:

Der Ruhemodus schaltet sich nach 3/15/30 Minuten ein, wenn der YN560-III nicht genutzt wird. Das Gerät schaltet sich automatisch ab, wenn er weiterhin in 30/60/120 Minuten nicht genutzt wird.

SE oF - -: Kein Ruhemodus/keine automatische Abschaltung nach 120 Minuten.



Sd 30/60/120: S1/S2 schaltet automatisch in 30/60/120 Minuten ab



Sd 5 30/15 60/30 120:

Der Ruhemodus der RX Funktion schaltet sich nach 3/15/30 Minuten ein, wenn der YN560-III nicht genutzt wird. Das Gerät schaltet sich automatisch ab, wenn er weiterhin in 30/60/120 Minuten nicht genutzt wird.

SE oF - - 120:

Kein Ruhemodus/keine automatische Abschaltung nach 120 Minuten.

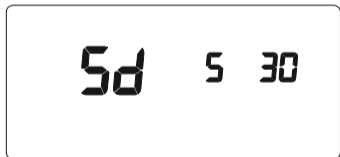

Lcd 7/15/30: Hintergrundbeleuchtung beträgt 7/15/30 Sekunden



Sound on: Signalton ist eingeschaltet

Sound -: Signalton ist ausgeschaltet



Inc 0.3: 0.3 EV Schritte für die Feinjustierung im manuellen Modus

Inc 0.5: 0.5 EV Schritte für die Feinjustierung im manuellen Modus

Inc 0.3 5: Mischung der 0.3 EV/0.5 EV Feinjustierung im manuellen Modus



qu ic - - : Schnellstart/Schnellabschaltung ist deaktiviert
qu ic on: Schnellstart/Schnellabschaltung ist aktiviert

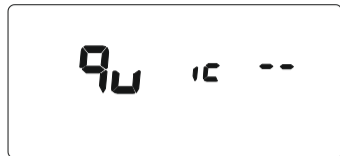

rF 603: Kompatibel mit RF-603 Transmitter
rF 602: Kompatibel mit RF-602 Transmitter



CL EA - - : Stellt das Blitzgerät auf die Werkseinstellungen zurück.
Halten Sie die [SET] Taste gedrückt bis die Anzeige aufblinkt.



6. Indirektes Blitzen

Beim indirekten Blitzen, wird der Blitzkopf mittels des Neigemechanismus gegen die Wand bzw. die Decke gerichtet, sodass das ausgestrahlte Licht das zu Fotografierende Objekt beleuchtet. Bei dieser Methode wird das Objektiv natürlicher beleuchtet und harte Schlagschatten werden dadurch vermieden. Bei einer zu hohen Decke bzw. einer zu weit entfernten Wand, ist es möglich, dass die zu reflektierende Leuchtkraft nicht ausreicht, um das Objekt ausreichend zu belichten. Die Wand bzw. die Decke sollte weiß und eben sein um die bestmögliche Reflexion daraus zu erhalten, sollte die Wand nicht weiß sein, kann es zu Farbveränderungen im Bild kommen. Anmerkung: Beim indirekten Blitzen via eTTL, sollte die Kamera im Blitzmenü auf "Integral-Messung" eingestellt werden. Ansonsten kommt es zu einer Unterbelichtung von etwa 2 Blendenstufen.

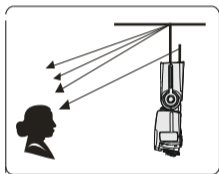
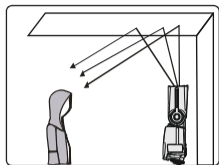

7. Die Reflektorkarte nutzen

Ziehen Sie die Weitwinkelstreulichtscheibe heraus, wird die Reflektorkarte gleichzeitig dabei ausgefahren. Die Streulichtscheibe können Sie wieder zurück schieben. Durch die Reflektorkarte erzeugen Sie ein natürlichen "Catchlight" Reflex der den Gesichtsausdruck von Personen lebendiger wirken lässt. Um ein optimales Ergebnis zu erhalten, nutzen Sie den Blitz mit einer Ausrichtung des Blitzkopfes von 90°

8. Weitwinkelstreulichtscheibe

Ziehen Sie die Weitwinkelstreulichtscheibe heraus und schieben Sie die Reflektorkarte wieder zurück. Mit der Streulichtscheibe lässt sich der Zoomreflektor auf 14 mm erweitern und der Blitz streut das Licht damit breiter.

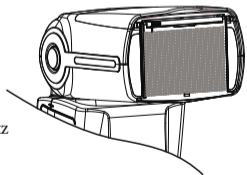

VIII. Technische Daten

Stromschaltung	Bipolartransistor mit isolierter Gate-Elektrode
Leitzahl	(LZ)58 (ISO 100, 105mm)
Blitzmodi	M, Multi Auslösemöglichkeit
Trigger Mode	Kameraeinstellung S1, S2, RX
Zoom	24, 28, 35, 50, 70, 80, 105mm
Vertikaler Dreh-Radius	-7 – 90°
Horizontaler Dreh-Radius	0 – 270°
Stromversorgung	4 x AA Alkaline oder Ni-MH
Anzahl Auslösungen	100 – 1500 Auslösungen (AA Alkaline Batterie)
Aufladezeit	ca. 3 s (AA Alkaline Batterie)
Farbtemperatur	5600 K
Abbrennzeit	1/200 s – 1/20.000 s
Leistungsregelung	8 Blenden – (1/125 - 1/1) 29 Stufen Feineinstellung
Reichweite Funkverbindung	100m (2,4 GHz) 20 – 25m innerhalb geschlossener Räume, 10 – 15 m optische Verbindung.
Zusätzliche Funktionen	Automatische Zoomposition des Blitzkopfes, Ton- Bereitschaftsmodus, Automatische Einstellungsspeicherung, Überhitzungsschutz
Maße	60 x 78 x 190 mm
Netto Gewicht	350 g
Lieferumfang	YN560EX III, Schutzhülle, Blitzfuß, Bedienungsanleitung (deutsch)

Leitzahl bei verschiedenen Leuchtwinkel des Blitzkopfes (bei ISO 100, in **Meter**)

Blitzleistung	Leuchtwinkel (mm)							
	14 mm	24 mm	28 mm	35 mm	50 mm	70 mm	80 mm	105 mm
1/1	15	28	30	39	42	50	53	58
1/2	10,6	19,8	21,2	27,6	29,7	35,4	37,5	41
1/4	7,5	14	15	19,5	21	25	26,5	29
1/8	5,3	9,9	10,6	13,7	14,8	17,7	18,7	20,5
1/16	3,8	7	7,5	9,7	10,5	12,5	13,3	14,5
1/32	2,7	4,9	5,3	6,9	7,4	8,8	9,4	10,3
1/64	1,9	3,5	3,8	4,9	5,3	6,3	6,6	7,3
1/128	1,3	2,5	2,7	3,5	3,7	4,4	4,7	5,1

IX Mögliche Probleme während des Gebrauchs

1. Vorsichtsmaßnahmen für den Außengebrauch des -Diffuser-Schirms

Ist das Blitzgerät im Freien am Diffuser-Schirm montiert, kann der Schirm leicht umgeweht werden und Blitzgerät kann beschädigt werden. Befestigen oder beschweren Sie das Stativ oder vermeiden Sie den Außengebrauch.

2. Das Motiv ist Unter- oder Überbelichtet!

Überprüfen Sie, ob die Verschlusszeit, die Blende oder ISO-Einstellung außerhalb vom Blitzgerät-Limit sind, oder ob die Einstellungen in Bezug auf den Blitz richtig sind.

Stellen Sie die Blitzbelichtungskorrektur ein. Bei einem dunklen Motiv müssen Sie einen geringeren Wert für die Blitzbelichtung einstellen. Bei einem hellen Motiv müssen Sie hingegen einen höheren Wert für die Blitzbelichtung wählen.

3. Eine Vignettierung erscheint im Foto, der Rand oder die Unterseite des Bildes ist zu dunkel?

Wenn Sie den Leuchtwinkel des Blitzes manuell einstellen und als Einstellung ein höherer Wert als die Brennweite des Objektivs gewählt wurde, führt dies zu einem dunklen Rand. Stellen Sie einen Leuchtwinkel ein, dessen Wert unter der Brennweite des Objektivs liegt. Wenn nur die Unterseite des Bildes dunkel ist, waren Sie zu nah am Motiv. Wenn das Motiv näher als 2 m ist, neigen Sie den Blitzkopf um 7° nach unten (Indirekter Blitz). Sie können versuchen, die Weitwinkel-Streuscheibe herauszuziehen, um die Ausleuchtzone zu erweitern.

4. Der ausgelöste Blitz ist nicht normal?

Schalten Sie das Blitzgerät und die Kamera aus und wieder ein, Wenn die Störung sich wiederholt, überprüfen Sie den Ladezustand der Akkus/Batterien und ersetzen Sie, sie gegebenenfalls.

Notizen

Notizen

Notizen

PRINTED IN GERMANY

www.nettetal-foto.de

by *photo*

www.hkyongnuo.com

service@hkyongnuo.com